

MANAGEMENT:

Jana Rychtaříková
+420 725 118 433
jana.rychtarikova@championship.cz

ZVUK, TECHNIKA:

Martin Mixán
+420 603 907 382
xevents@xevents.cz

Tento technický rider určuje technické podmínky potřebné pro vystoupení umělce/skupiny a přílohou ke smlouvě. Pokud z nějakých důvodů není možné některý z bodů splnit prosím kontaktuje s dostatečným předstihem management skupiny a budeme se snažit najít společně vhodné řešení.

Těšíme se na spolupráci.

PA SYSTEM

- Požadujeme profesionální 3pásmový audio systém osvědčených značek, např. L-Acoustics, d&b audiotechnik, dB Technologies, Martin Audio, Nexo, JBL, RCF...
- Systém musí odpovídat potřebám ozvučovaného prostoru a musí vytvořit dostatečnou hladinu nezkrasleného zvuku slyšitelného kmitočtového spektra v celém auditoriu. Celý prostor musí být pokryt bez větší výchyly v hlasitost a tonalitě.
- Střední výškové reproboxy musí být umístěny v každém případě minimálně tak, aby spodní hrana reproboxu byla v minimální výšce 2,5 m nad zemí.
- Kapelní zvukař neodpovídá za škody na špatně nastaveném audio systému.

FOH

- V případě, že kapela dojde se svým mixážním pultem, potřebujeme v FOH prostor cca 1,5 m x 1 m, včetně podstavce s dostatečnou nosností (min. 40 kg).
- Celý prostor FOH musí být zakrytý proti slunci a dešti, po celou dobu, včetně příprav, koncertu i úklidu.
- FOH musí být umístěno na bezpečném místě ideálně v ose pódia a dostatečným způsobem odděleno od (padajících a zakopávajících) návštěvníků (zábrany, páska...)
- Mezi pódium a FOH požadujeme předem 2x stíněný alespoň Cat5e kabel s RJ45 Neutrik EtherCon konektory.
- Zásuvku alespoň 2x 230 V. (Na obou koncích prosím dostatečnou rezervu).
- Kapelní FOH stagebox bude umístěn dle dispozic pódia (pokud možno, z pohledu FOH vlevo, nebo v blízkosti vstupu na podium).
- Připojení do připraveného PA je možné pouze analogově na pódium ze stageboxu.
- Výstupy od nás jsou LR+mono SUB, prosím o oddělený SUB před smícháním LR ne až po.

MIX

- Na festivaly (vystoupení) jen v části akce, pojedí s kapelou ve většině případů vlastní mix MIDAS M32 + DL251 (případně M32C s tabletem), v případě samostatného koncertu může být vyžadováno zajištění mixážního pultu dle domluvy.

MONITORS

- Prosíme o zajištění: **3x** profesionální dvoupásmový 12"/15" dřevěný reprobox osvědčených značek viz. PA SYSTÉM s minimálním výkonem 500 W, všechny od stejného výrobce a stejného typu. Monitory budou umístěny dle stage planu vepředu na pódiu, vlevo, uprostřed a vpravo.
- Prosíme o zajištění **1x** bezdrátový in-ear (SENNHEISER ew IEM G4) pro zpěvačku, sluchátka budou vlastní UE11.
- Kapela kromě zpěvačky má vlastní IEM rack. Všechny nástroje kromě bicích, mikrofonu zpěvačky a ambientních mikrofonů jdou přes kapelní IEM rack (S2), až poté do SB zvukaře (S0).

STAGE & PODIUM

- Na pódiu vyžadujeme práci pouze s profesionální a plně funkční technikou.
- Zajištění dostatečného počtu zásuvek 230 V, rozmístěných dle STAGE PLANU.
- Kvalitní a dostatečně dlouhé XLR kabely s Neutrik konektory. (Délku musíte odhadnout dle umístění ve STAGE PLANU a rozměrů pódia).
- Prosíme o pevné, čisté a suché pódium s minimálním rozměrem 6x4m. Pódium musí být hlavně bezpečné pro celou kapelu i personál.
- Celá stage musí být kompletně zastřešená.
- Pokud velikost akce dovolí, prosíme o stabilní RISER pod bicí ve velikost min. 2x2m.
- Prosíme o odstranění nepotřebné techniky z viditelných část pódia a prostoru kapely.
- Veškeré elektrické rozvody musí být bezpečné, zapojené podle norem odborným personálem a s platnou revizí.
- Příchod na stage nesmí být z prostoru mezi návštěvníky a auditoria.

MICROPHONES & DI & STANDS

- Požadujeme mikrofony, DI-box a mikrofonní stojany dle INPUT LISTU, pokud je potřeba udělat kompromis, prosíme o zavolání našemu zvukaři na konzultaci.
- Seznam potřebné techniky najdete pod INPUT LISTEM.
- Prosíme o zajištění: **1x** bezdrátový mikrofonu pro zpěvačku (SENNHEISER ew300 nebo lepší, případně obdobnou nebo lepší řadu od SHURE).
- Prosíme o adekvátní mikrofonní kapsli, který je vhodná pro zpěv.

SOUND ENGINEER & STAGE HANDS

- Prosíme o zajištění 2 pomocníků při návozu a odvozu techniky a nástrojů kapely.
- Pomocníci musí být v "provozu" schopném stavu bez viditelného ovlivnění alkoholem nebo jinými látkami. Pořadatel odpovídá za poškozené vybavení tímto personálem.
- Musí být dostatečně silní, aby sami uzvedli břemeno o váze minimálně 30 kg a starší věku 18 let.
- Od příjezdu skupiny musí být k dispozici místní zvukový technik znalý daného zvukového systému, schopný a ochotný zapojit všechny kanály a procesory dle přání zvukaře kapely.

BACKSTAGE & SECURITY

- Nutno zajistit 2 samostatně dostatečně prostorné uzamykatelné šatny (1x šatna pro Evu a 1x šatna pro kapelu a tým, celkem 10 lidí), alespoň jedna šatna musí být se zrcadlem pro možnost líčení.
- V šatně pro kapelu prosíme o občerstvení pro 10 osob (5 osob kapela, 4 osoby realizační tým, 1 osoba zvukař):
 - 10x 1,5l neperlivé vody,
 - 9x pivo Pilsner Urquell,
 - 5x Birell světlý (neochucený),
 - 5x Red Bull (nebo jiná značka),
 - 1x kvalitní bílé víno
 - možnost kávy, čaje, Coca-Cola, případně otevřený účet na baru, dle možností,
 - drobné občerstvení ve formě obložených mís (ovoce, zelenina, kvalitní uzenina a sýry + pečivo, koláč, řízečky)
 - teplé jídlo mezi zvukovou zkouškou a vystoupením,
 - 1x varianta pro bezlepkovou dietu.
- Na podium 6x 0,5l neperlivé vody + 5x malý ručník.
- Ke zvukaři do FOH alespoň 1,5l neperlivé vychlazené vody.
- Pokud se jedná o festival nebo venkovní vystoupení, požadujeme zastřešenou, suchou a osvětlenou přípravnu hned vedle pódia s vlastním WC, splňující všechny výše zmíněné požadavky.
- Pořadatel zajistí bezpečnost účinkujících a realizačního týmu, jejich zařízení a osobních věcí před (vykládka), během a po vystoupení (nakládka). Dále musí být zajištěna adekvátní ochrana prostoru backstage, pódia a FOH.
- Pořadatel odpovídá za poničené nebo odcizené vybavení kapely v případě nepřítomnosti kapely u samotné techniky.

PREPARATION & SOUND CHECK

- Minimální doba na zapojení a zvukovou zkoušku je 45 minut od povolení přístupu na vyklizenou stage.

STAGE LIGHTS & EFFECTS

- Prosíme o minimálně základní nasvícení pódia odpovídající velikost a typu akce. Pokud není dohodnuto jinak, zajistí pořadatel vlastního osvětlovače včetně techniky.
- Kapela nemá žádné vlastní osvětlení ani efekty.
- Scénické osvětlení musí být možno řídit a nastavit, netolerujeme nesmyslně problikávající osvětlení na automat bez návaznosti na hudbu. (Lepší je hezká statická scéna, pokud není možné jinak).

TRANSPORT & PARKING

- Požadujeme zpevněný a bezpečný příjezd v bezprostřední blízkosti místě vykládky a nakládky techniky a nástrojů.
- Prosíme o zajištění parkování po celou dobu produkce, pro všechna vozidla kapely a celého realizačního týmu.
- V případě přespání požadujeme hlídané parkoviště, či možnost parkování na hotelovém hlídaném parkoviště, resp. v uzamykatelném dvoře penzionu. V případě zajištění přespání od pořadatele, pořadatel odpovídá za poničenou nebo odcizenou techniku kapely.
- V případě, že se místo produkce nachází v oblasti se zákazem vjezdu, či zákazem zastavení, požadujeme zajištění patřičných oprávnění k vjezdu a zastavení. Parkování pak lze řešit formou vzdáleného parkoviště, s tím, že případné náklady na parkování nese pořadatel.

APPRECIATION

Za splnění všech požadavků předem děkujeme a těšíme se na hladký průběh akce. Pokud z jakýchkoli důvodů není možné některý z bodů splnit, prosím kontaktujte s dostatečným předstihem (min. 14 dní) manažera nebo zvukaře a budeme se společně snažit najít vhodné řešení.

Děkujeme, Eva s kapelou a jejich realizační tým. 😊

-- RIDER POKRAČUJE NA STRANĚ Č. 5 PŘÍLOHAMI --

STAGE PLAN

Bíci do -> (S1) -> S0
 Eva -> wireless -> S0
 Eva IEM -> wireless -> S0

Ostatní nástroje a zpěvy
 -> IEM rack -> S0

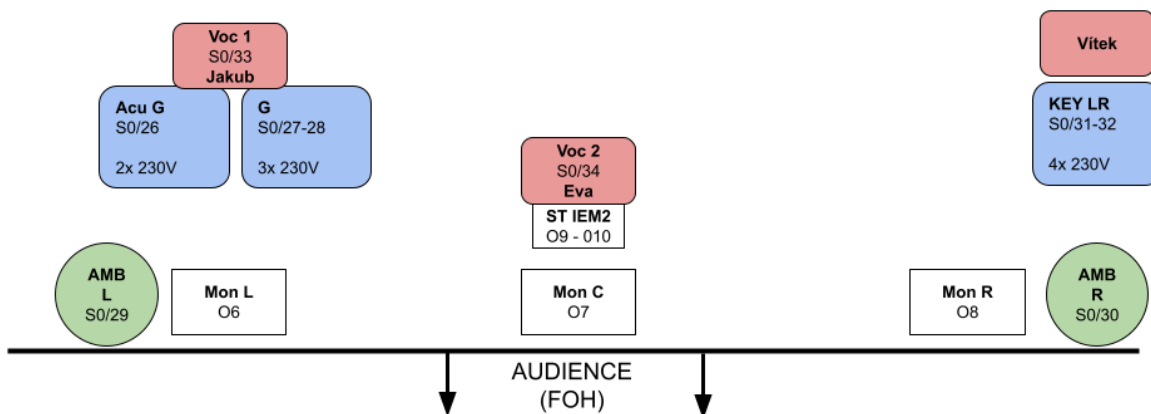
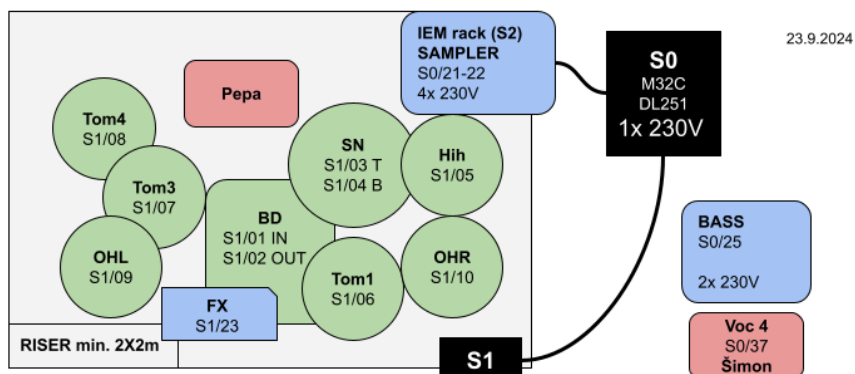

PATCH LIST

S0 - STAGEBOX MIDAS DL251				23.9.2024											
OUTPUT				INPUT											
B		A		F		E		D		C		B		A	
9	MON	1	MON	S0/41	S0/33	Beta 58	S0/25	XLR line	S0/17	Audix D4	S0/09	Shure B91A	S0/01	mic +s	
IEM2 L (EVA)		IEMr (Eva)		Voc 1 (G - Jakub)		Bass		Tom 4		Kick IN		Talk back			
10	MON	2	MON	S0/42	S0/34	wirreless	S0/26	XLR line	S0/18		S0/10	Audix D6	S0/02	XLR line	
IEM2 R (EVA)		IEMr (HIH)		Voc 2 (EVA)		Acu G		Kick OUT		Click					
11	MTX 1	3	MON	S0/43	S0/35		S0/27	XLR line	S0/19	C451	S0/11	AT ATM650	S0/03		
Main L		IEMr (BD)				EL G (L)		OH (L)		Snare TOP					
12	MTX 2	4	MON	S0/44	S0/36		S0/28	XLR line	S0/20	C451	S0/12	e604	S0/04		
Main R						EL G (R)		OH (R)		Snare BOT					
13	MTX 3	5	MON	S0/45	S0/37	Beta 58	S0/29	C451	S0/21	XLR line	S0/13	C430	S0/05	XLR line	
Fill L				Voc 4 (Bass - Šimon)		Ambient (L)		Sampler 1 (L)		Hih		iPod L			
14	MTX 4	6	MON	S0/46	S0/38		S0/30	C451	S0/22	XLR line	S0/14	Audix D2	S0/06	XLR line	
Fill R		Mon L (left)				Ambient (R)		Sampler 2 (R)		Tom 1		iPod R			
15	MTX 5	7	MON	S0/47	S0/39		S0/31	XLR line	S0/23	XLR line	S0/15		S0/07		
Sub 1		Mon C (center)				Key (L)		FX							
16	MTX 6	8	MON	S0/48	S0/40		S0/32	XLR line	S0/24		S0/16		S0/08		
Sub 2		Mon R (right)				Key (R)									

INPUT LIST

INPUT LIST with REQUIRED Equipment									23.9.2024
STAGE INPUT	PATCH	Name	Connection type	48V	OUR Equipments	REQUIRED Equipment	REQUIRED Mic stand	Comment	
S0/01	S0/01	Talk back	XLR mic			mic +s		Prosím o propojení z vašeho FOH k našemu stageboxu	
S0/02	S0/02	Click	XLR line						
S0/03									
S0/04									
S0/05	S0/05	iPod L	XLR line	48V				(není potřeba zapojovat, vyhrazené místo)	
S0/06	S0/06	iPod R	XLR line	48V				(není potřeba zapojovat, vyhrazené místo)	
S0/07									
S0/08									
S0/09	S1/01	Kick IN	XLR mic	48V	Shure B91A				
S0/10	S1/02	Kick OUT	XLR mic		Audix D6		Small		
S0/11	S1/03	Snare TOP	XLR mic		AT ATM650		Middle		
S0/12	S1/04	Snare BOT	XLR mic		e604				
S0/13	S1/05	Hih	XLR mic	48V	C430		Middle		
S0/14	S1/06	Tom 1	XLR mic		Audix D2				
S0/15									
S0/16									
S0/17	S1/08	Tom 4	XLR mic		Audix D4				
S0/18									
S0/19	S1/09	OH (L)	XLR mic	48V		C451	Tall	nebo C451, SM81	
S0/20	S1/10	OH (R)	XLR mic	48V		C451	Tall	nebo C451, SM81	
S0/21	S2	Sampler 1 (L)	XLR line					(Focusrite Scarlett)	
S0/22	S2	Sampler 2 (R)	XLR line					(Focusrite Scarlett)	
S0/23	S2	FX	XLR line					(Roland SPD-SX)	
S0/24									
S0/25	S2	Bass	XLR line						
S0/26	S2	Acu G	XLR line					(Line6 Helix)	
S0/27	S2	EL G (L)	XLR line					(Line6 Helix)	
S0/28	S2	EL G (R)	XLR line					(Line6 Helix)	
S0/29	S0/29	Ambient (L)	XLR mic	48V		C451	Tall	nebo SE8, SM81 (volitelně dle prostoru, rozhodnutí na místě)	
S0/30	S0/30	Ambient (R)	XLR mic	48V		C451	Tall	nebo SE8, SM81 (volitelně dle prostoru, rozhodnutí na místě)	
S0/31	S2	Key (L)	XLR line					(M-AUDIO M-TRACK 2x2M)	
S0/32	S2	Key (R)	XLR line					(M-AUDIO M-TRACK 2x2M)	
S0/33	S2	Voc 1 (G - Jakub)	XLR mic			Beta 58	Tall	nebo SE V7, nebo nějakou kvalitní superkardioidu	
S0/34	S0/34	Voc 2 (EVA)	XLR mic			wirreless	Tall	Senn. ew300 nebo lepší, obdobná řada od SHURE,	
S0/35									
S0/36									
S0/37	S2	Voc 4 (Bass - Simon)	XLR mic			Beta 58	Tall	nebo SE V7, nebo nějakou kvalitní superkardioidu	
S0/38									
S0/39									
S0/40									
S0/41									
S0/42									
S0/43									
S0/44									
S0/45									
S0/46									
S0/47									
S0/48									

Connection type	
Total used channel:	27
XLR line	11
XLR mic	16
Jack 6,3 TR line	0
Jack 6,3 TRS line	0
Jack 3,5 stereo line	0
REQUIRED Mic stand	
Small	1
Middle	2
Tall	7

REQUIRED Equipment	
Beta 58	2
C451	4
mic +s	1
wirreless	1

IEM wireless spectrum	
IEM 1	
IEM 2	
IEM 3	
IEM 4	
IEM 5	